

INSTALLATIONS-UND BENUTZERHANDBUCH

Vielen Dank, dass Sie sich für die Full-Inverter Wärmepumpe entschieden haben. Dieses Handbuch enthält die notwendigen Informationen für eine optimale Nutzung und Wartung, bitte sorgfältig lesen und für den späteren Gebrauch aufbewahren.

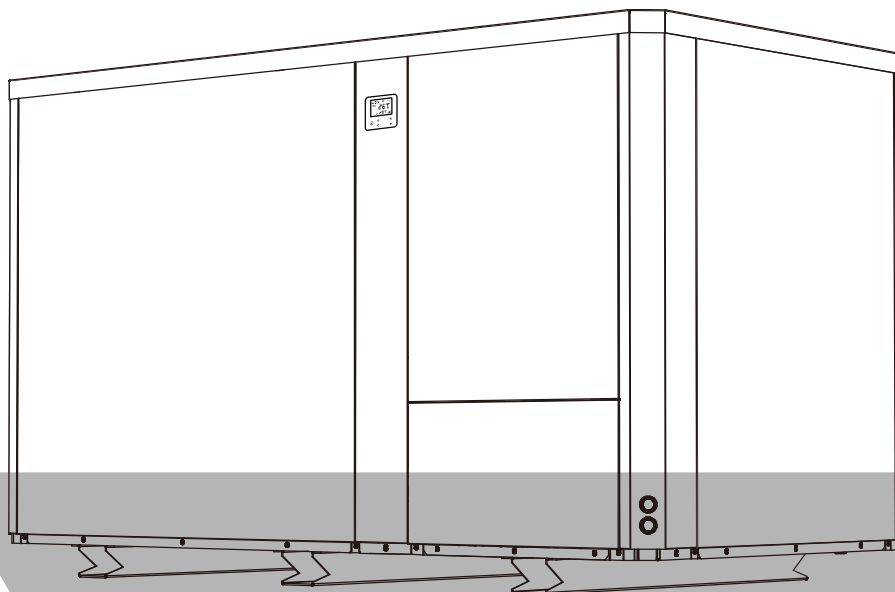

Zusammenfassung

Für Benutzer.....P.1 - P.7

1. Allgemeine Informationen	- 1 -
1.1. Inhalt:	- 1 -
1.2. Betriebsbedingungen und Bereich	- 1 -
1.3. Vorteile der verschiedenen Modi	- 1 -
1.4. Freundliche Erinnerung.....	- 2 -
2. Betrieb.....	- 4 -
2.1. Beachten Sie vor der Verwendung.....	- 4 -
2.2. Bedienung des Displays	- 4 -
2.3. Tägliche Wartung und Vorbereitungen, um die Anlage winterfest zu machen	- 6 -
3. Technische Spezifikationen	- 7 -

Für Monteure und Händler.....P.8- P.24

1. Transport.....	- 8 -
2. Installation und Wartung.....	- 9 -
2.1. Anmerkungen zur Installation:.....	- 9 -
2.2. Installationsanweisung	- 9 -
2.3. Prüfung nach der Installation	- 13 -
2.4. Wartung und Vorbereitungen, um die Anlage winterfest zu machen.....	- 14 -
3 . Fehlerbehebung für die häufigsten Fehler	- 15 -
4. Fehlercode.....	- 16 -
Anhang 1: Schaltplan für Heizprioritätsfunktion (Optional)	- 17 -
6. Wifi-Einstellung	- 19 -

> 1. Allgemeine Informationen

1.1. Inhalt:

Bitte überprüfen Sie nach dem Auspacken, ob Sie die folgenden Komponenten haben.

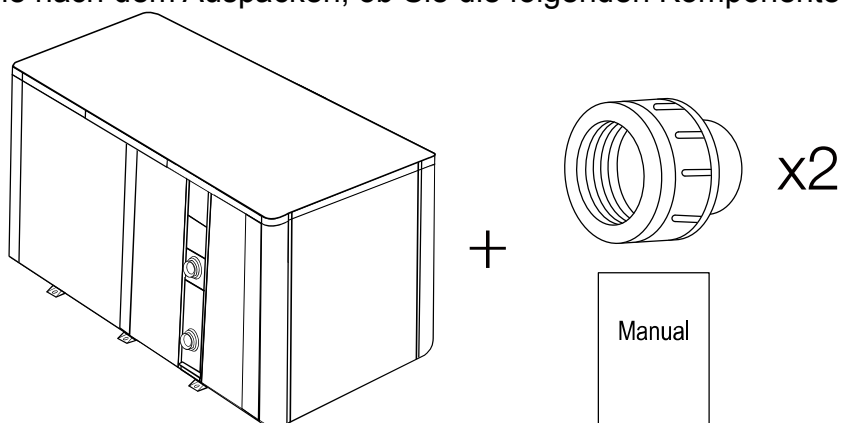

1.2. Betriebsbedingungen und Bereich

ELEMENTE		BEREICH
Betriebsbereich	Lufttemp	-7°C - 43°C
Temperatureinstellungen	Heizung	18°C - 40°C
	Kühlen	12°C - 30°C

Die Wärmepumpe liefert eine ideale Leistung im Betriebsbereich Lufttemperatur 15°C - 25°C

1.3. Vorteile der verschiedenen Modi

Die Wärmepumpe verfügt über zwei Modi: Smart und Silence. Sie bieten unter verschiedenen Bedingungen unterschiedliche Vorteile

MODUS	EMPFEHLUNG	VORTEILE
	Smart Standard Modus	Heizleistung: 20 % bis 100 % Kapazität; Intelligente Optimierung; Schnelles Aufheizen
	Silence Nacht-Modus	Heizleistung: 20 % bis 80% Kapazität; Geräuschentwicklung: 3 dB (A) niedriger als im Smart-Modus.

1.4. Freundliche Erinnerung

! Diese Wärmepumpe verfügt über eine Power Off Speicherfunktion. Sobald die Stromversorgung wieder hergestellt worden ist, wird die Wärmepumpe automatisch neu gestartet.

1.4.1. Die Wärmepumpe kann nur verwendet werden, um das Poolwasser zu erwärmen. Sie sollte nie dazu verwendet werden, andere brennbare oder trübe Flüssigkeit zu erwärmen.

1.4.2. Heben Sie den Wasseranschluss nicht an, wenn Sie die Wärmepumpe bewegen, da dadurch der Titan-Wärmetauscher in der Wärmepumpe beschädigt wird.

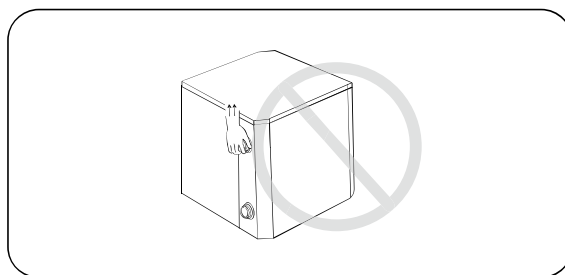

1.4.3. Legen Sie keine Hindernisse vor den Lufteinlass und -auslass der Wärmepumpe.

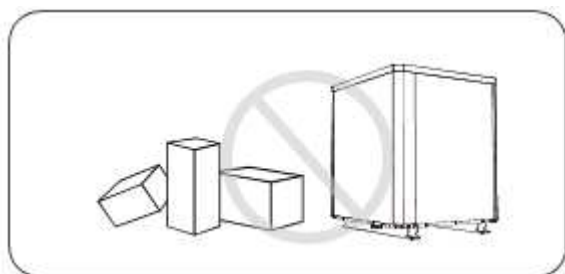

1.4.4. Legen Sie keine Gegenstände in den Ein- oder Auslass, da andernfalls die Effizienz der Wärmepumpe reduziert oder diese sogar gestoppt werden kann.

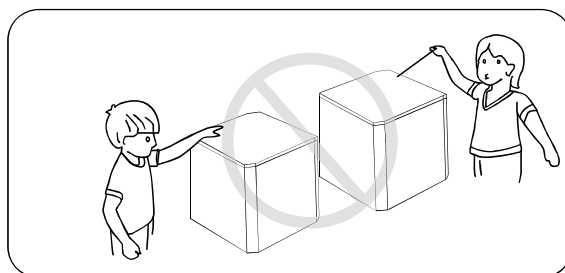

1.4.5. Benutzen oder lagern Sie keine brennbaren Gase oder Flüssigkeiten wie Verdüner, Farbe und Kraftstoff, um einen Brand zu vermeiden.

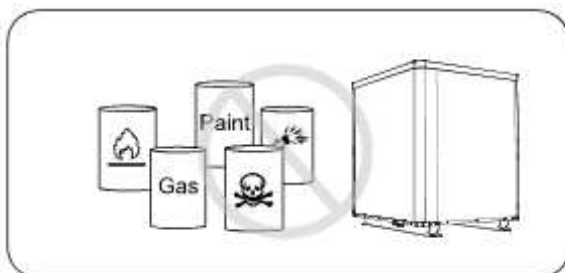

1.4.6. Wenn ungewöhnliche Umstände auftreten, z. B.: Abnorme Geräusche, Gerüche, Rauch und Stromverlust, schalten Sie den Hauptschalter sofort aus und wenden Sie sich an Ihren Fachhändler. Versuchen Sie nicht, die Wärmepumpe selbst zu reparieren.

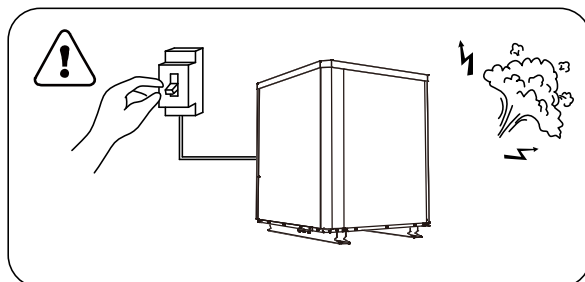

1.4.7. Der Netzschalter sollte außerhalb der Reichweite von Kindern sein.

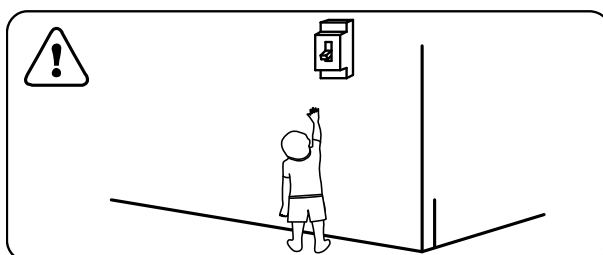

1.4.8. Bitte schalten Sie die Stromversorgung bei Gewitter ab.

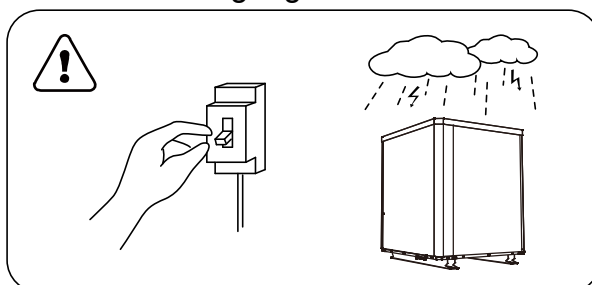

1.4.9. Bitte achten Sie darauf, dass folgende Codes / Fehler / Umstände nicht auftreten.

Codes	Beschreibung
E3	Es fließt kein Wasser
Ed	Erinnerung an Frostschutzmittel
Eb	Außerhalb des operativen Bereichs
E6	Unzureichende Wasserzufuhr / blockiertes / schmutziges Pumpensieb
E5	Strom nicht normal

> 2. Betrieb





2.1. Beachten Sie vor der Verwendung

- Um die Lebensdauer Ihres Gerätes zu verlängern, vergewissern Sie sich vor dem Anschalten der Wärmepumpe, dass die Filterpumpe bereits läuft. Schalten Sie die Wärmepumpe vor der Filterpumpe aus.
- Vor dem Anschalten prüfen die gesamte Anlage auf Dichtheit. Danach schalten Sie das Display

durch Drücken der Taste  frei.

2.2. Bedienung des Displays



Symbol	Bezeichnung	Funktion
	ON/OFF	Strom EIN/AUS
	Sperrung/ Freischaltung des Displays	1. Drücken 3 Sec lang um das Display freizuschalten. 2. Nach der Freischaltung des Displays drücken, um den gewünschten Modus auszuwählen Temperaturbereich Auto (12~40°C) / Heizung (18~40°C) / Kühlung (12~30°C)
	Geschwindigkeit	Auswahl der Smart/Silence – Modi
	Auf /Ab	Temperatur- Einstellung







2.2.1. Freischaltung und Sperrung des Displays

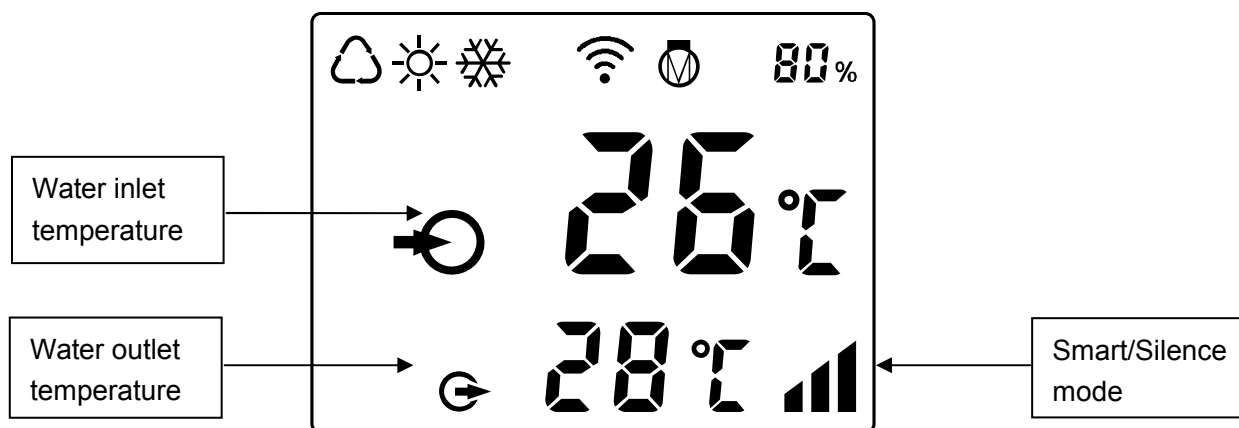

a) Sperrung des Displays erfolgt automatisch nach 30 Sec, wenn die Tasten nicht bedient werden. Bei einer ausgeschalteten Wärmepumpe zeigt das Display "0%" auf dem schwarzen Hintergrund.



b) Drücken Sie die Taste  für 3 Sec um das Display zu sperren.





- c) Freischaltung des Displays: Drücken Sie  3 Sec für die Freischaltung des Displays. Die Tasten können erst nach der Freischaltung des Displays bedient werden.



	Auto
	Heizung
	Kühlung
 80 %	Prozentsatz der Heizleistung
	Wifi-Verbindung
	Wasserzulauf
	Wasseraustritt

- 2.2.2. Anschaltung der Wärmepumpe: Taste  3 Sec. lang drücken, das Display wird hell, dann die Taste  drücken.

- 2.2.3. Temperatureinstellung: bei freigeschaltetem Display Taste  oder  drücken, um die gewünschte Temperatur zu wählen

- Modus- Auswahl: die Taste  drücken
- Auto : der mögliche Temperaturbereich 12~40°C
- Heizung : der mögliche Temperaturbereich 18~40°C
- Kühlung : der mögliche Temperaturbereich 12~30°C

2.2.4. Smart/Silence Modus- Auswahl

a) Smart Modus wird als die Standard-Einstellung aktiviert, wenn die Pumpe eingeschaltet wird. Das Symbol

 wird angezeigt.



b) Silence- Modus auswählen: die Taste  drücken. Das Symbol  erscheint.



Empfehlung: wählen Sie den Smart-Modus für die Anfangs-Heizung.

2.2.5. Entfrosten

a) Das automatische Entfrosten: Das Symbol  wird blinken, wenn die Pumpe automatisch entfrosten wird.



Sobald die Pumpe entfrosten ist, das Symbol  stoppt zu blinken.

b) Das manuelle / Not-Entfrosting: Im Heizungsmodus die Tasten  und  zusammen für 5 Sec.

drücken. Das Symbol  startet zu blinken. Sobald die Pumpe entfrosten ist, das Symbol  stoppt zu blinken.

Empfehlung: das Intervall zwischen den Manuellen / Not-Entfrostungsvorgängen sollte mehr als 30 Min betragen. Vor der erneuten Entfrostung soll der Kompressor für mehr als 10 Min. laufen.

2.2.6 Temperaturanzeigeumwandlungzwischen °C und °F

Drücken Sie 5 Sekundenlang gleichzeitig " " und "", um zwischen °C und °F umzuschalten.

2.2.7. Wifi-Einstellung

Siehe die letzte seite

2.3. Tägliche Wartung und Vorbereitungen, um die Anlage winterfest zu machen

2.3.1. Tägliche Wartung

 Bitte vergessen Sie nicht, die Stromversorgung der Wärmepumpe abzuschalten

- Bitte reinigen Sie den Verdampfer mit Haushaltsreiniger oder sauberem Wasser, benutzen Sie NIE Benzin, Verdüner oder einen ähnlichen Brennstoff.
- Überprüfen Sie regelmäßig die Schrauben, Kabel und Anschlüsse.

2.3.2. Vorbereitungen, um die Anlage winterfest zu machen

Unterbrechen Sie in der Wintersaison, wenn Sie den Pool nicht benutzen, bitte die Stromversorgung und lassen Sie das Wasser aus der Wärmepumpe. Wenn Sie die Wärmepumpe bei unter 2°C verwenden, stellen Sie sicher, dass immer ein Wasserdurchfluss vorhanden ist.

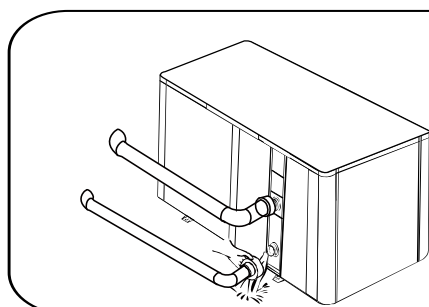

Wichtig:

Schrauben Sie den Wassereinlass ab, um das Wasser abfließen zu lassen.

Wenn das Wasser in der Maschine im Winter gefriert, kann der Titan-Wärmetauscher beschädigt werden.

> 3. Technische Spezifikationen

Modell	AIC60T	AIC110T
Entsprechendes Pool Volumen (m ³)	130~260	260~520
Betriebslufttemp (°C)	-7~43	
Betriebsbedingung: Luft 26°C, Wasser 26°C, Feuchtigkeit 80%		
Heizleistung (kW)	59.6	109.0
COP bei 50% Geschwindigkeit	10.0	9.8
Betriebsbedingung: Luft 15°C, Wasser 26°C, Feuchtigkeit 70%		
Heizleistung (kW)	39.4	80.5
COP bei 50% Geschwindigkeit	6.7	6.6
Betriebsbedingung: Luft 15°C, Wasser 26°C, Feuchtigkeit 70%		
Kühlkapazität (kW)	26.2	53.7
Max, Schalldruck 1 m dB(A)	54.0~62.0	56.0~65.0
Schalldruck bei 50% Leistung in 1m dB(A)	56.0	58.0
Max, Schalldruck 10m dB(A)	34.0~42.0	36.0~45.0
Kompressor	DC inverter	
Wärmetauscher	Spiral titanium tube in PVC	
Gehäuse	Metal Casing	
LüfterRichtung	Vertical	
Stromversorgung	400V/3Ph/50Hz	
Nenneingangsleistung (KW) bei Lufttemperatur 15°C	2.20~8.03	4.69~17.9
Nenneingangsstrom(A) bei Lufttemperatur 15°C	3.17~11.59	6.77~25.8
Empfohlener Wasserdurchfluss (m ³ /h)	20~25	40~50
Wasserrohr ein – aus (mm)	75	110
Maße L x B x H (mm)	1000x1110x1260	2100x1090x1280
Netto Gewicht (kg)	212	459

- Die angegebenen Werte gelten unter idealen Bedingungen: Pool ist mit einer isothermischen Abdeckung bedeckt, Filteranlage läuft mindestens 15 Stunden am Tag.
- Die Parameter gelten vorbehaltlich einer Anpassung in regelmäßigen Abständen für technische Verbesserungen, die ohne vorherige Ankündigung durchgeführt werden kann. Für Details siehe Typenschild.

> 1. Transport

1.1. Bei der Aufbewahrung oder der Bewegung der Wärmepumpe sollte die Wärmepumpe in der aufrechten Position bleiben.

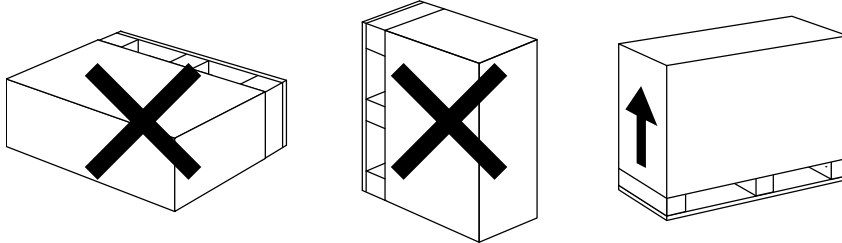

1.2. Heben Sie die Wärmepumpe nicht am Wasseranschluss an, wenn Sie die Wärmepumpe bewegen. Dadurch kann der Titan-Wärmetauscher in der Wärmepumpe beschädigt werden.

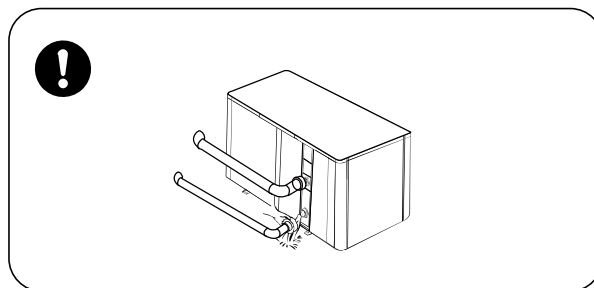

1.3. Entfernen Sie vor dem Bewegen des kommerziellen Wechselrichters die auf der Palette befestigten Schrauben und entfernen Sie die Palette.

1. Entfernen Sie die auf der Palette befestigten Schrauben.

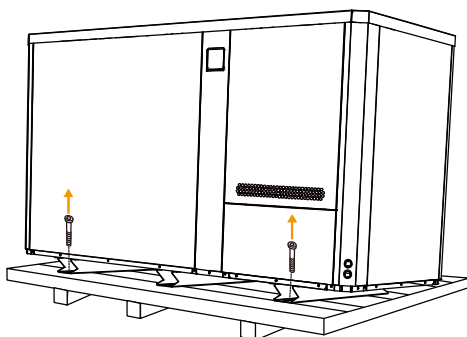

2. Mit Gabelstapler liefern.

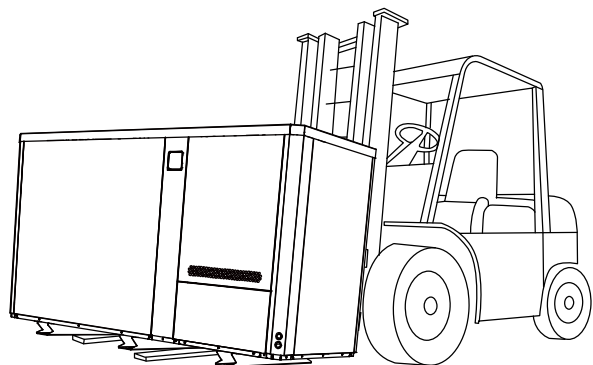

> 2. Installation und Wartung

! Die Wärmepumpe muss von einem professionellen Team installiert werden. Der Benutzer ist nicht qualifiziert, sie selbst zu installieren, da ansonsten die Wärmepumpe beschädigt werden kann und Sicherheitsrisiken für den Nutzer entstehen können.

2.1. Anmerkungen zur Installation:

2.1.1. Die Wassereinlass- und -auslassverbindungen sind nicht dafür ausgelegt, das Gewicht von weichen Rohren zu tragen. Die Wärmepumpe muss an harten Rohren angeschlossen werden!

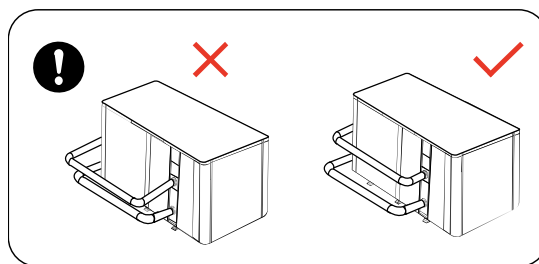

2.1.2. Um die Heizfähigkeit gewährleisten zu können, sollte die Länge der Wasserleitung $\leq 10\text{m}$ zwischen dem Pool und der Wärmepumpe sein.

2.2. Installationsanweisung

2.2.1. Lage und Größe

! Die Wärmepumpe sollte an einem Ort mit einer guten Belüftung installiert werden

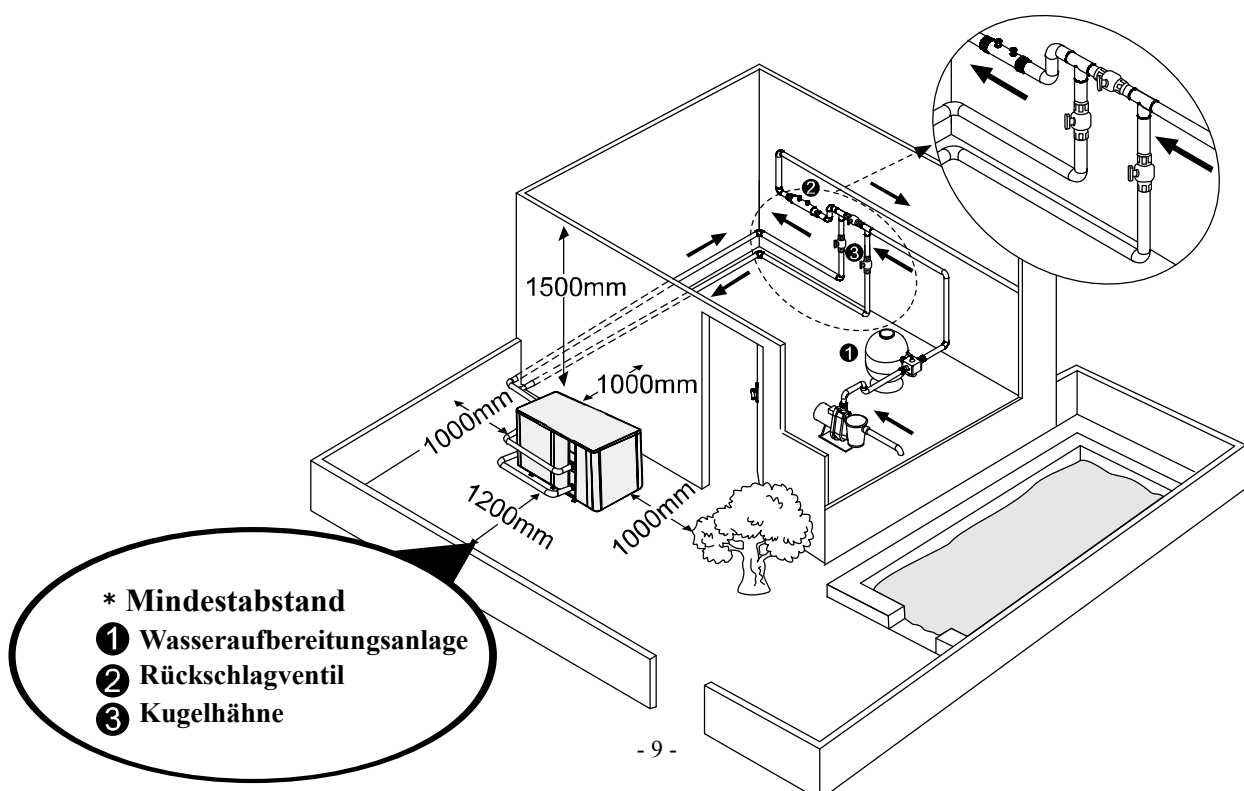

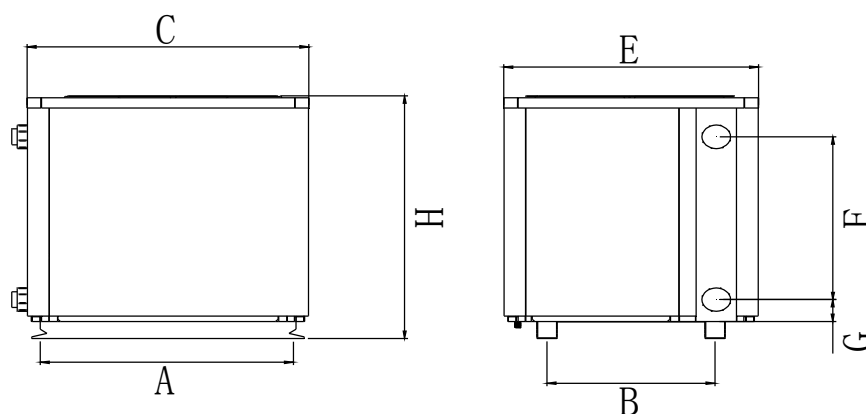

	Größe =MM	A	B	C	D	E	F	G	H
Modell	AIC60T	1000	660	1110	1070	1000	780	105	1260

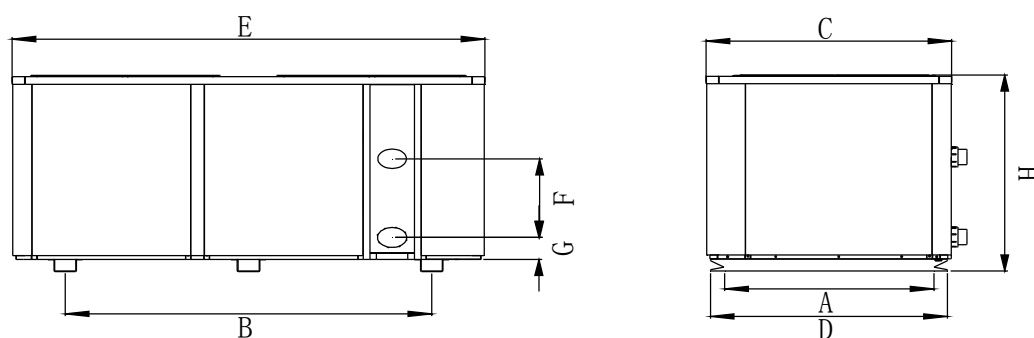

	Größe =MM	A	B	C	D	E	F	G	H
Modell	AIC110T	1000	1630	1090	1050	2100	515	140	1280

※ *Oben genannte Daten unterliegen eventuellen Änderungen, die ohne vorherige Ankündigung vorgenommen werden können.*

2.2.2. Installation der Rücklaufpumpe.

- Der Rahmen muss mit Schrauben (M10) an ein Betonfundament oder Klammern befestigt werden. Das Betonfundament muss solide sein; die Halterung muss stark genug und Anti-Rost behandelt sein;
- Die Wärmepumpe benötigt eine Wasserpumpe (vom Benutzer zu stellen). Der empfohlene Pumpendurchsatz: sehen Sie bitte die technischen Parameter, Max. Heben $\geq 10\text{m}$.
- Wenn die Wärmepumpe läuft, wird das Kondenswasser an der Unterseite abgelassen. Bitte achten Sie darauf. Bitte stecken Sie das Entwässerungsrohr (Zubehör) in die Bohrung und befestigen Sie diese gut. Schließen Sie dann ein Rohr an, um das Kondenswasser ableiten zu können.

2.2.3. Verkabelung & Schutz der Geräte und Kabelspezifikation

- Schließen Sie eine passende Stromquelle an. Die Spannung sollte mit der Nennspannung des Produkts übereinstimmen.
- Erden Sie die Wärmepumpe gut.
- Die Verkabelung muss von einem Fachmann nach Schaltplan vorgenommen werden
- Die Unterbrecher und Sicherungen müssen den lokalen Verordnungen entsprechen (Fehlstrom ≤ 30 mA).
- Die Verlegung des Stromkabels und des Signalkabels sollte ordnungsgemäß sein und sich nicht gegenseitig beeinflussen.

Hoe maak je verbinding met het klemmenbord

Schritt 1. Öffnen Sie das Wartungspanel

① Entfernen Sie drei Schrauben außen

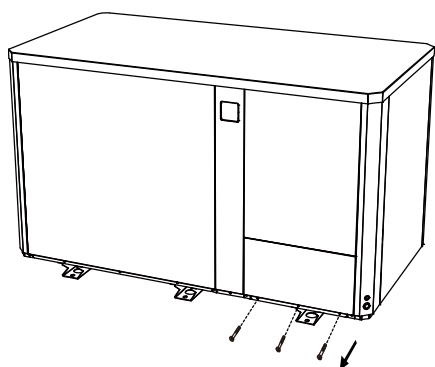

② Öffnen Sie das Panel

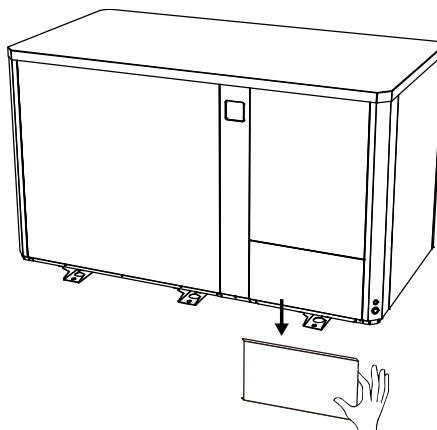

③ Entfernen Sie zwei Schrauben im Inneren

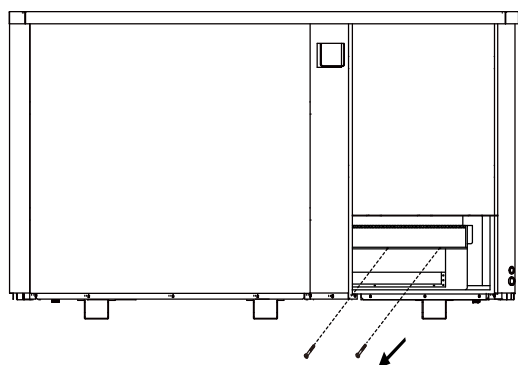

④ Öffnen Sie die interne

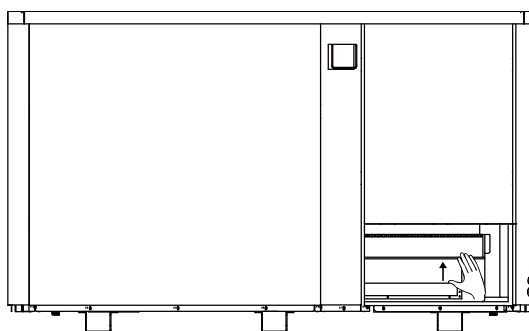

Schritt 2. Das Netzkabel muss unter 3 Löcherngeführt werden

- ① Schließen Sie den Draht durch drei Löcher an

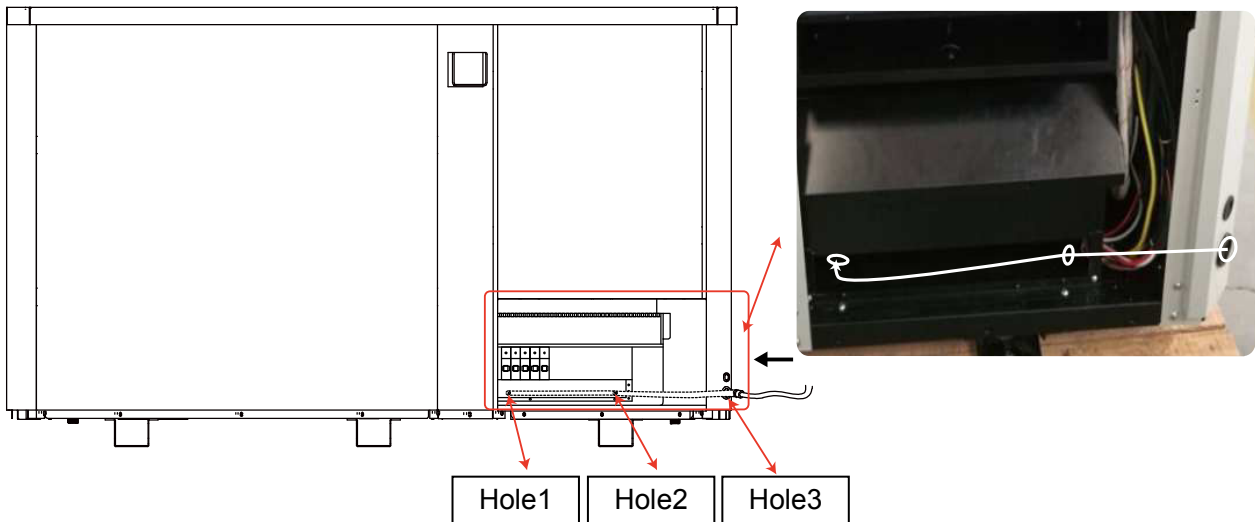

- ② Stellen Sie das interne Panel wieder her.

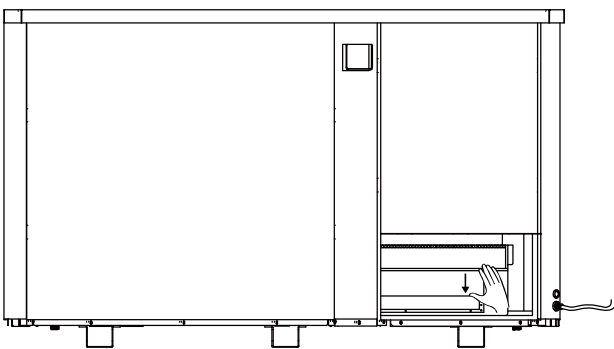

- ③ Befestigen Sie die Innenplatte mit zwei Schrauben

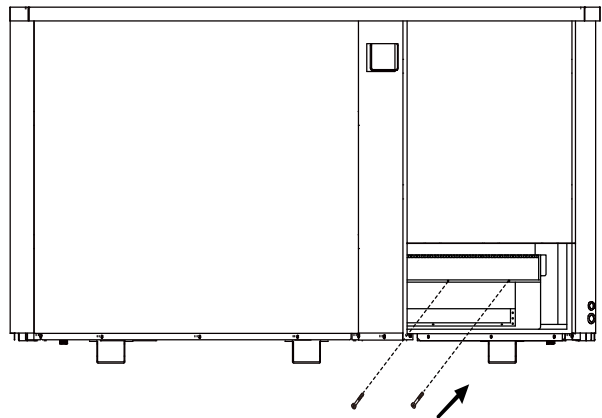

- ④ Stellen Sie das Panel wieder her

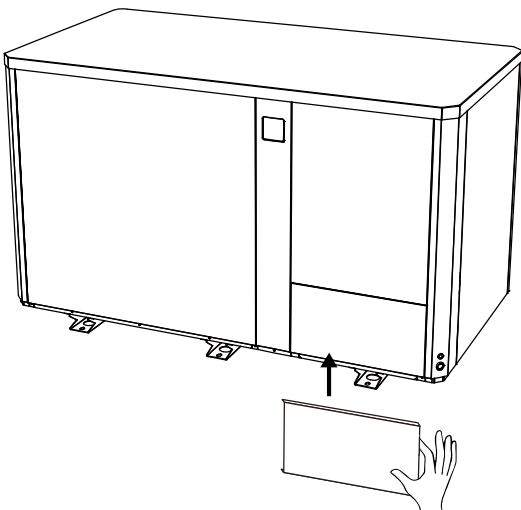

- ⑤ Befestigen Sie die Platte mit drei Schrauben

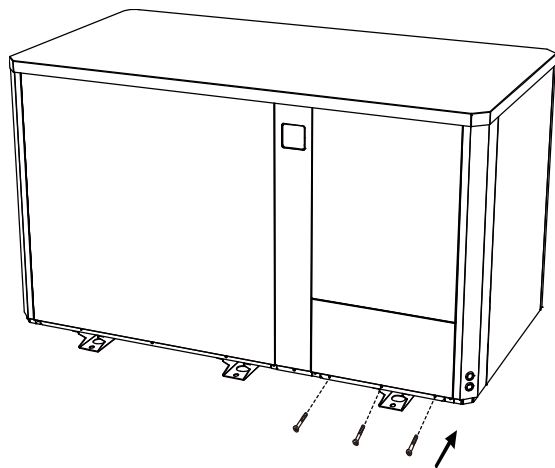

! 2. Verkabelungsschema

B. Für Stromversorgung: 400V 50Hz

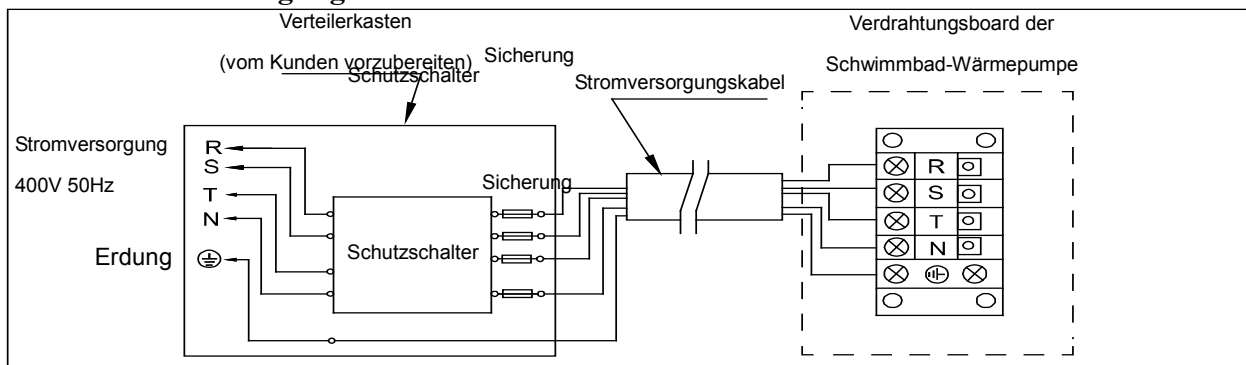

Hinweis:

! Kabelverbindung, kein Stecker.

- Es wird zu Ihrer Sicherheit im Winter dringend empfohlen, eine Heizprioritätsfunktion für das Gerät vorzusehen.
- Sehen Sie für weitere Informationen dazu bitte Anhang 1.

2. Optionen für den Schutz der Geräte und Kabelspezifikation

MODELL		AIC60T	AIC110T
Unterbrecher	Nennstrom A	23.0	45.0
	Nennfehlerstrom mA	30	30
Sicherung	A	23.0	45.0
Netzkabel (mm ²)		5×6	5×16
Signalkabel (mm ²)		3×0.5	3×0.5

ANMERKUNG: Die oben genannten Daten gelten für Netzkabel ≤10m. Wenn das Netzkabel >10m ist, muss der Kabeldurchmesser erhöht werden. Das Signalkabel kann höchstens auf 50 m verlängert werden.

2.3. Prüfung nach der Installation

! Bitte prüfen Sie sorgfältig die Verdrahtungen vor dem Einschalten der Wärmepumpe.

2.3.1. Inspektion vor Inbetriebnahme

- Überprüfen Sie die Installation der gesamten Wärmepumpe und der Rohrverbindungen nach der Rohranschlusszeichnung;
- Überprüfen Sie die elektrische Verkabelung gemäß dem elektrischen Schaltplan und die Erdungsverbindung;
- Stellen Sie sicher, dass die Hauptstromversorgung gut verbunden ist;
- Überprüfen Sie, ob sich ein Hindernis vor dem Lufteinlass und -auslass der Wärmepumpe befindet

2.3.2. Test

- Dem Benutzer wird empfohlen, die Wasserpumpe vor der Wärmepumpe zu starten und schalten die Wärmepumpe vor der Wasserpumpe abzuschalten. Dies verlängert die Lebensdauer der Pumpe.
- Der Benutzer sollte die Wasserpumpe starten und überprüfen, ob keine Undichtigkeiten vorhanden sind; Schalten Sie den ON / OFF Schalter der Wärmepumpe und stellen Sie die gewünschte Temperatur am Thermostat ein.
- Die Wärmepumpe ist zu ihrem Schutz mit einer Startverzögerung ausgestattet. Wenn die Wärmepumpe startet, läuft der Lüfter nach 3 Minuten an, nach weiteren 30 Sekunden läuft der Kompressor an.
- Nachdem die Pool Wärmepumpe gestartet ist, prüfen Sie bitte, ob irgendwelche ungewöhnlichen Geräusche seitens der Wärmepumpe festzustellen sind.
- Überprüfen Sie die Temperatureinstellung

2.4. Wartung und Vorbereitungen, um die Anlage winterfest zu machen

2.4.1 Wartung



Die Wartung sollte einmal pro Jahr von einem qualifizierten Fachmann durchgeführt werden.

- Schalten Sie die Stromversorgung der Wärmepumpe vor der Reinigung, Prüfung und Reparatur ab. Berühren Sie nicht irgendwelche Elektronischen Komponenten, bis die LED Lichter am PCB aus sind.
- Bitte reinigen Sie den Verdampfer mit Haushaltsreiniger oder sauberem Wasser, benutzen Sie NIE Benzin, Verdünner oder einen ähnlichen Brennstoff.
- Überprüfen Sie regelmäßig die Schrauben, Kabel und Anschlüsse.

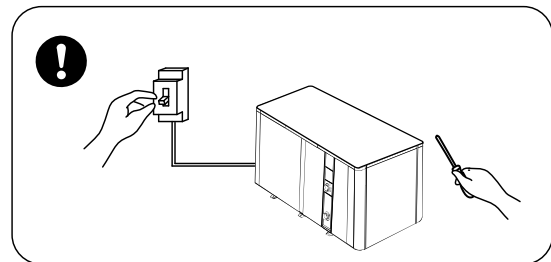

2.4.2 Winterfest machen

Unterbrechen Sie in der Wintersaison, wenn Sie den Pool nicht benutzen, bitte die Stromversorgung und lassen Sie das Wasser aus der Wärmepumpe. Wenn Sie die Wärmepumpe bei unter 2°C verwenden, stellen Sie sicher, dass immer ein Wasserdurchfluss vorhanden ist.

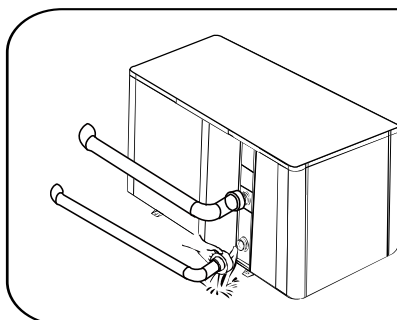

Wichtig:

Schrauben Sie den Wassereinlass ab, um das Wasser abfließen zu lassen.

Wenn das Wasser in der Maschine im Winter gefriert, kann der Titan-Wärmetauscher beschädigt werden.

> 3 . Fehlerbehebung für die häufigsten Fehler

Fehler	Grund	Lösung
Wasserpumpe startet nicht	Kein Strom	Warten Sie, bis der Strom eingeschaltet wird
	Hauptschalter ist aus	Schalter an der
	Sicherung durchgebrannt	Überprüfen Sie ihn und wechseln Sie die Sicherung
	Schutzschalter ist aus	Überprüfen Sie ihn und schalten Sie den Schutzschalter ein
	3 Minuten Startverzögerung	Warten Sie geduldig
Lüfter läuft aber mit unzureichender Heizung	Verdampfer verstopft	Entfernen Sie eventuelle Hindernisse
	Luftauslass verstopft / blockiert	Entfernen Sie eventuelle Hindernisse
Display normal, aber keine Heizung	Temperatur zu niedrig eingestellt	Stellen Sie die richtige Temperatur ein
	3 Minuten Startverzögerung	Warten Sie geduldig
Wenn die oben angegebenen Lösungen nicht wirksam sein sollten, wenden Sie sich bitte an Ihren Installateur mit detaillierten Informationen und Ihrer Modellnummer. Versuchen Sie nicht, es selbst zu reparieren.		

ACHTUNG! Bitte versuchen Sie nicht, die Wärmepumpe selbst zu reparieren, um jegliches Risiko zu vermeiden.

> 4. Fehlercode

NR,	Display	Beschreibung des keine Fehler
1	E3	Schutz vor Trockenlauf
2	E5	Kein Fehler, Stromversorgung übersteigt den Betriebsbereich
3	E6	Übermäßiger Temperaturunterschied zwischen Wasser am Einlass und am Auslass (Schutz vor zu geringem Wasserdurchsatz)
4	Eb	Schutz vor zu hoher oder zu niedriger Umgebungstemperatur
5	Ed	Erinnerung an Frostschutzmittel
NR,	Display	Beschreibung des Fehlers
1	E1	Schutz vor Überdruck
2	E2	Schutz vor zu niedrigem Druck
3	E4	3-Phasen-Sequenz Schutz (nur dreiphasig)
4	E7	Schutz vor zu hoher oder zu niedriger Wassertemperatur am Auslass
5	E8	Schutz vor hoher Temp am Ausgang
6	EA	Überhitzungsschutz an Kühlpule (Verdampfer)
7	EC	Systemkommunikationsfehler
8	P0	Fehler bei Controller Kommunikation
9	P1	Sensorfehler des Temp-Sensors an Wassereinlass
10	P2	Sensorfehler des Temp-Sensors an Wasserauslass
11	P3	Sensorfehler des Temp-Sensors an Gasauslass
12	P4	Sensorfehler des Temp-Sensors Heizspule (Verdampfer)
13	P5	Sensorfehler des Temp-Sensors an Gasrückführung
14	P6	Sensorfehler des Temp-Sensors an Kühlpule (Wärmetauscher) im Kühlmodus
15	P7	Sensorfehler an Temp-Sensor Umgebungstemperatur
16	P8	Sensorfehler des Temp-Sensors an Kühlplatte
17	P9	Aktueller Sensor Fehler
18	PA	Fehler Restart Memory
19	F1	Modulfehler Kompressor-Antrieb
20	F2	PFC Modul Fehler
21	F3	Fehler bei Kompressor Start
22	F4	Fehler bei Kompressor-Lauf
23	F5	Überstromschutz an Wandler-Board
24	F6	Überhitzungsschutz an Wandler-Board
25	F7	Überstromschutz
26	F8	Überhitzungsschutz an Kühlplatte
27	F9	Fehler Ventilatormotor
28	Fb	Schutz vor fehlendem Strom an Stromfilter
29	FA	PFC-Modul über Stromschutz
30	FC	Überstromschutz des AC-Lüftermotors
31	Fd	Überhitzungsschutz des AC-Lüftermotors
32	FE	Phasenschutz des AC-Lüftermotors

Anhang 1: Schaltplan für Heizprioritätsfunktion (Optional)

Für Wasserpumpe: Spannung 400V

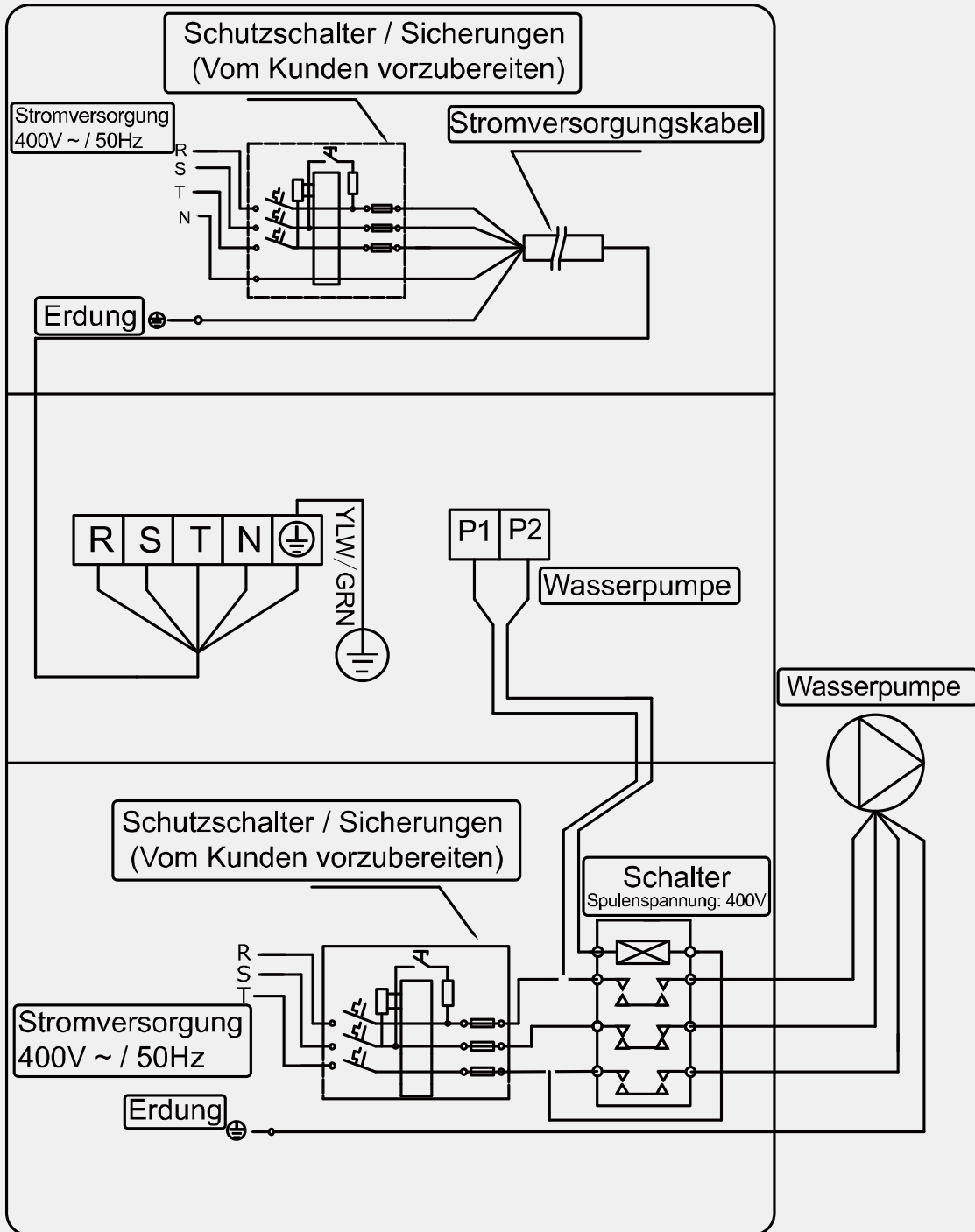

Parallelschaltung mit Filtrationsuhr

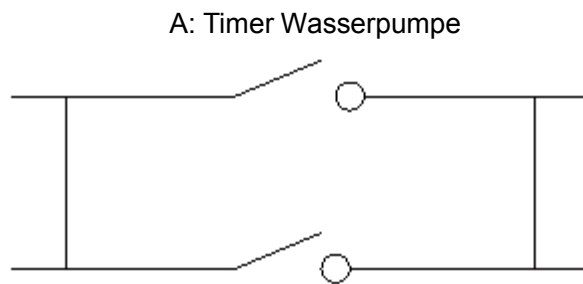

B: Verkabelung Wasserpumpe der Wärmepumpe

Hinweis: Der Installateur sollte A parallel zu B (wie oben Bild) verbinden. Um die Wasserpumpe zu starten, ist Bedingung, dass A oder B verbunden sind. Um die Wasserpumpe zu stoppen, müssen sowohl A als auch B getrennt werden.

6. Wifi-Einstellung

1) APP-Download

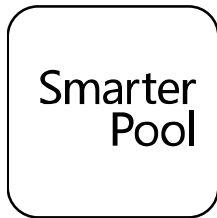

iPhone: bitte Herunterladen von



Android Mobile: bitte Herunterladen von



2) Kontoregistrierung

1. Registrierung per Handynummer/E-Mail

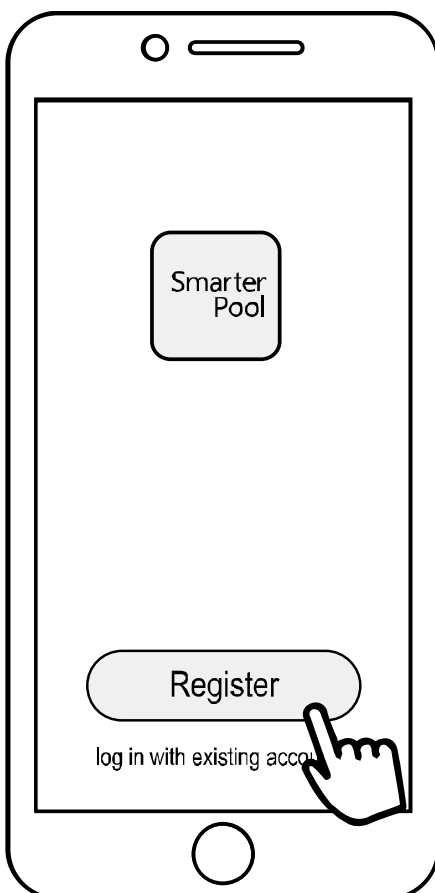

2. Registrierung der Handynummer

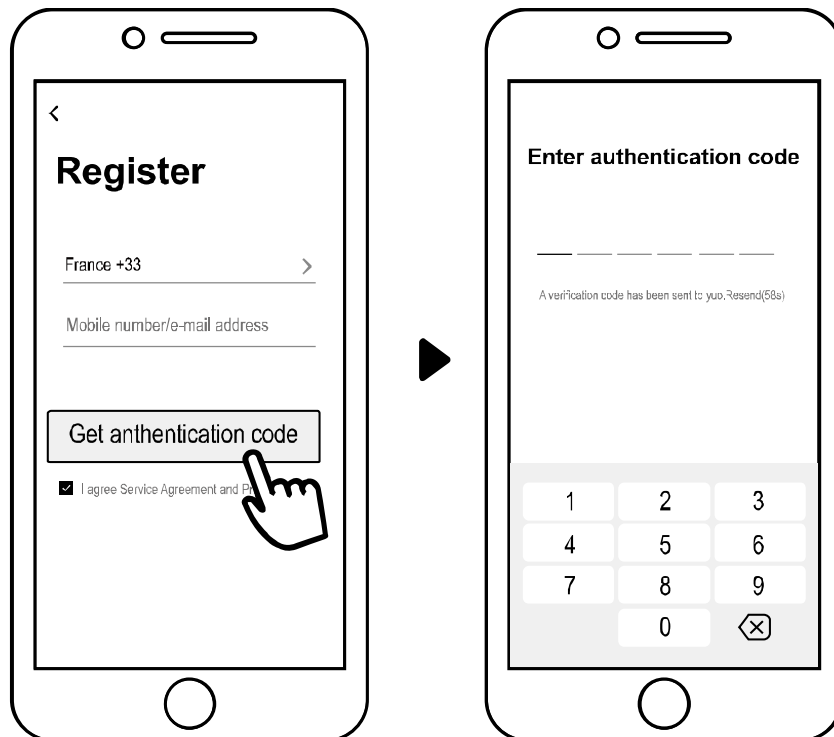

3) Familie erstellen

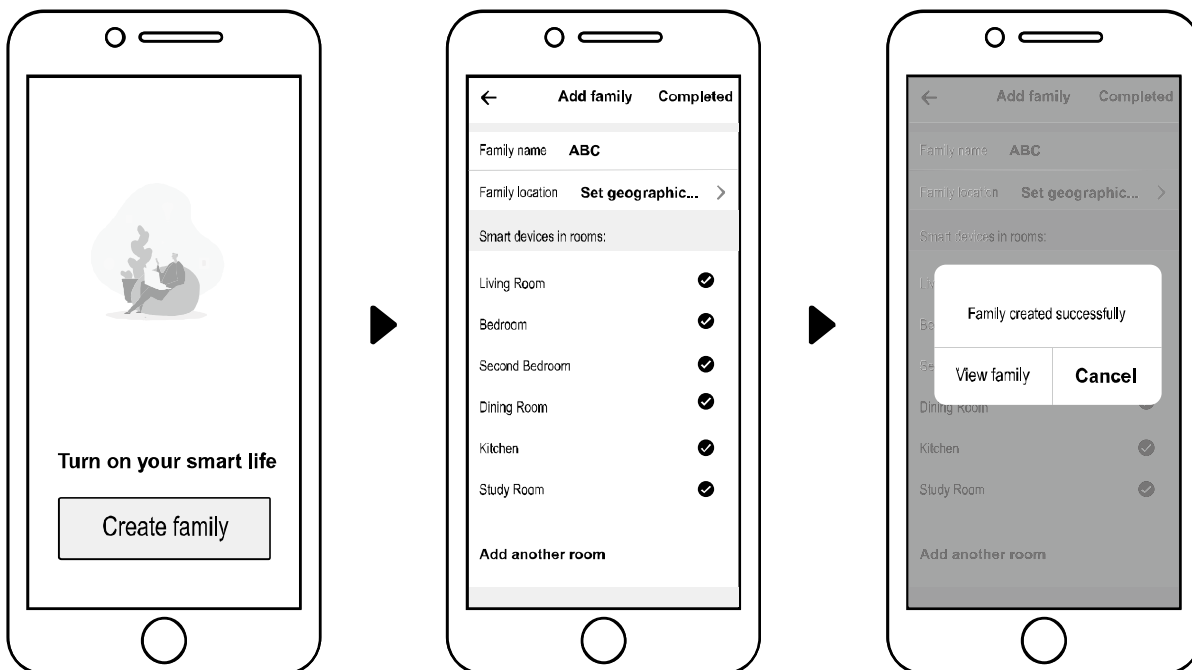

Bitte geben Sie den Namen ein und wählen Sie den Raum des Gerätes aus.



4) APP Bindung

Bitte stellen Sie sicher, dass Ihr Handy mit Wifi verbunden ist.

(1) Wifi-Verbindung:

Drücken Sie  3 Sekunden lang nach Entsperren des Bildschirms,  blinkt, um in das Wifi-Bindungsprogramm zu gelangen.



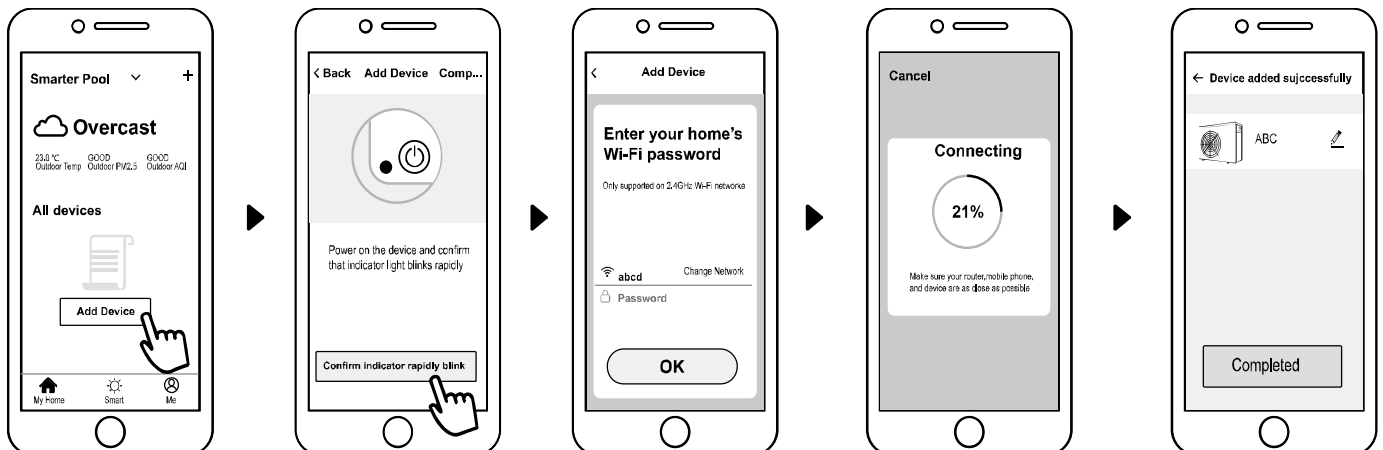

(2) Klicken Sie auf "Gerät hinzufügen", folgen Sie den Anweisungen, um die Bindung zu beenden.  Anzeige auf dem Bildschirm, sobald die Wifi-Verbindung erfolgreich war.



(3) Wenn die Verbindung fehlschlägt, stellen Sie bitte sicher, dass Ihr Netzwerkname und Ihr Passwort korrekt sind. Des Weiteren sollten Router, Mobiltelefon und Ihr Gerät so nah wie möglich aneinander sein.

(4) Wifi-Neuverbindung (Wenn sich das Wifi-Passwort oder die Netzwerkkonfiguration ändert):

10 Sekunden lang  drücken, danach blinkt es 60 Sekunden lang langsam. Dann wird die ursprüngliche Bindung  entfernt. Führen Sie den obigen Schritt zum Wiedereinbinden aus.

Bemerkungen: Bitte stellen Sie sicher, dass der Router auf 2.4G konfiguriert ist.

5) Betrieb

Für Wärmepumpe mit Heiz- und Kühlfunktion:

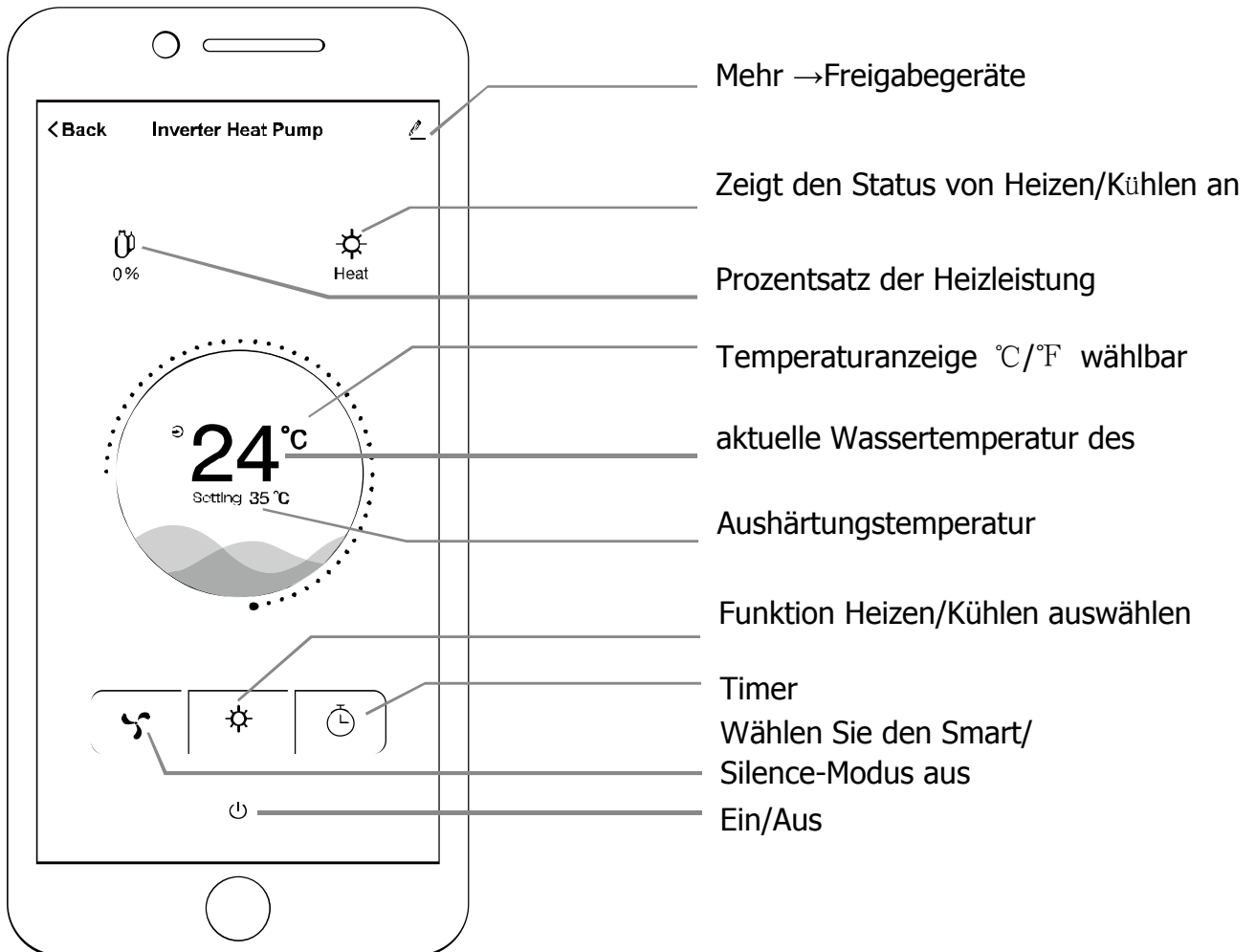

6) Geben Sie Geräte an Ihre Familienmitglieder weiter, wenn Ihre Familienmitglieder auch das Gerät steuern wollen.

Bitte lassen Sie Ihre Familienmitglieder zuerst das APP registrieren, und dann kann der Administrator wie folgt vorgehen:

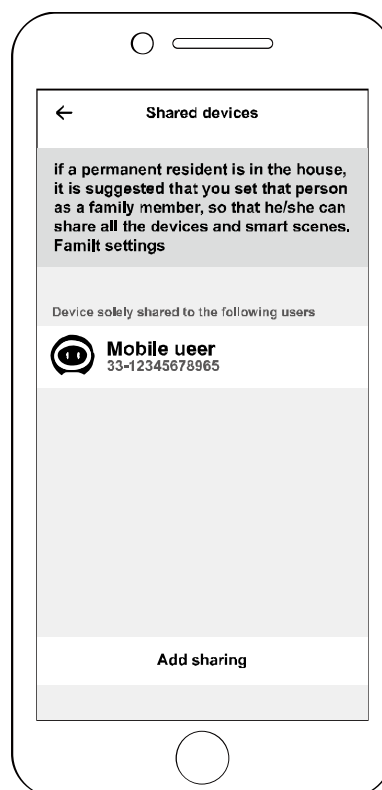
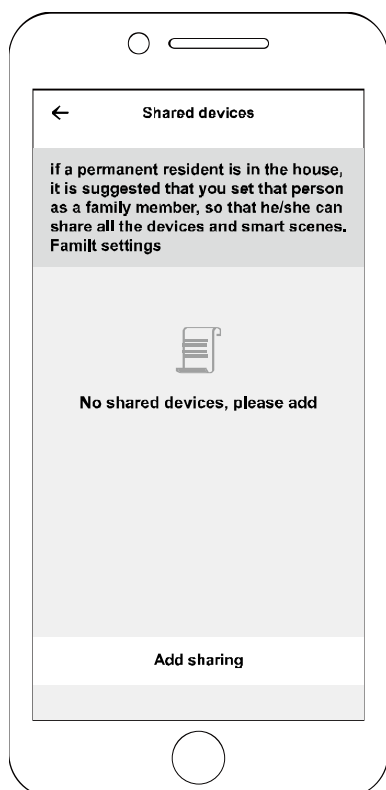
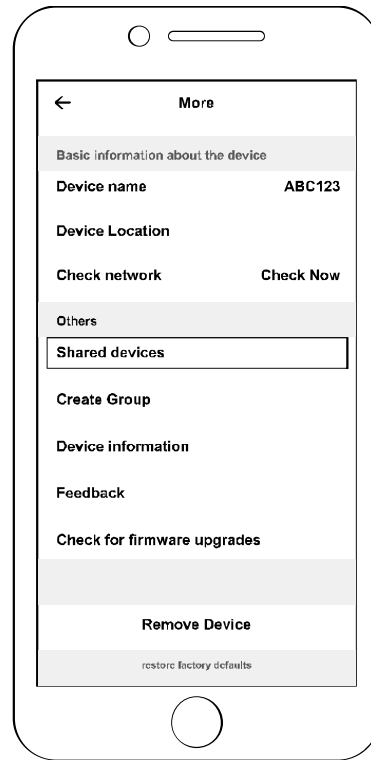
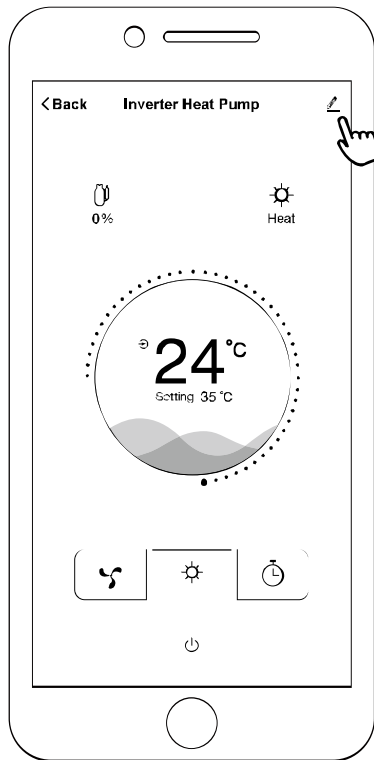

Dann können sich Ihre Familienmitglieder wie unten beschrieben anmelden:

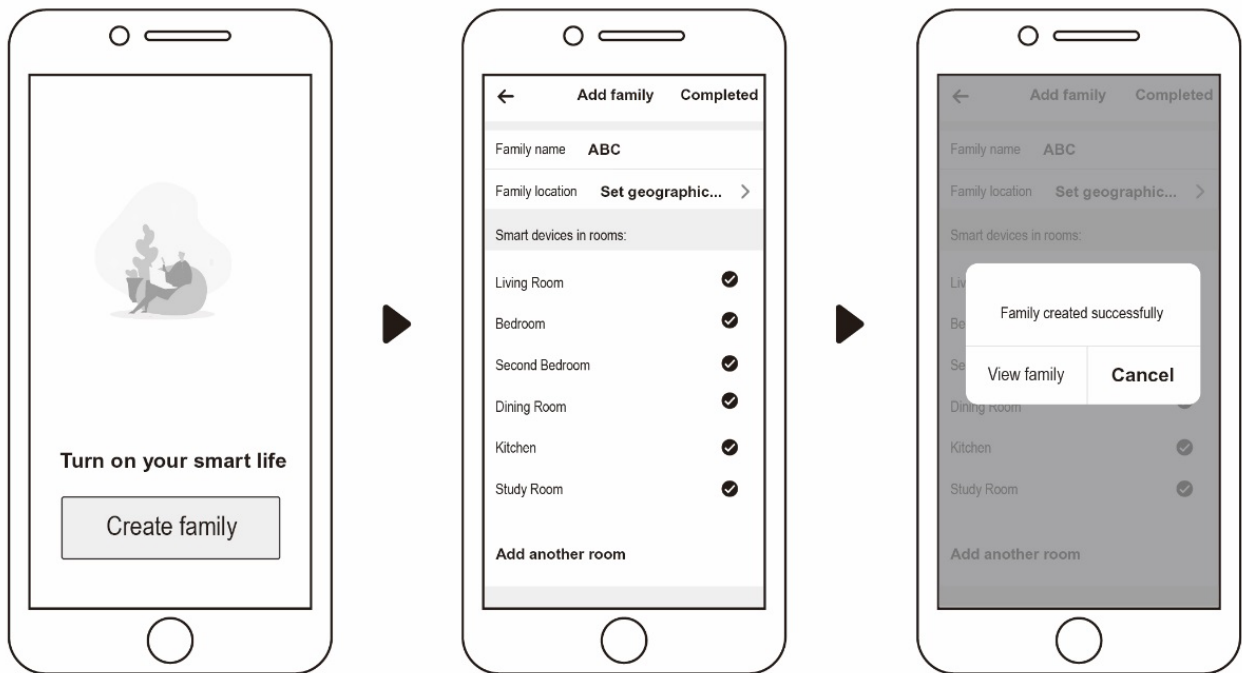

Hinweis:

1. Die Wettervorhersage ist nur als Referenz gedacht.

APP kann ohne Vorankündigung aktualisiert werden.